

Вид А

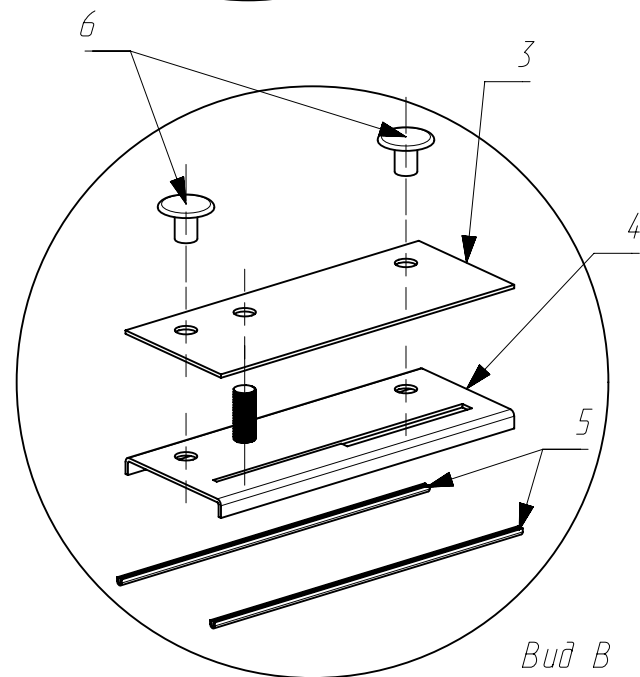

Вид В

1. Снять молдинг с автомобиля при помощи пластиковой или деревянной лопатки;
2. Оставить на молдинге 2 крепления спереди и один сзади, остальные снять;
3. Обозначить точку для установки рейлинга: 30 мм от ребра по центру;
4. Приложить рейлинг к молдингу так, чтобы центр рейлинга совпал с отмеченной ранее точкой;
5. Зафиксировать детали, с помощью дрели присверлить 2 самореза с фронтальной части;
6. Расположить по центру срединную и тыльную часть рейлинга относительно молдинга;
7. Прикрепить детали саморезами с помощью дрели начиная с тыла к фронту;
8. Просверлить 5 отверстий диаметром 12 мм через подготовленные отверстия в рейлинге;
9. Установить уплотнители на фланцы креплений;
10. Установить крепления на штатные места автомобиля (с правой стороны устанавливать зеркально);
11. Установить планки на крепления и зафиксировать их заклепками;
12. Установить собранный рейлинг на автомобиль и закрепить его гайками;
13. Заглушить отверстия в рейлинге.
14. Установка правого рейлинга аналогична;

- | | |
|------------------|--------|
| 1. Рейлинг левый | 1 шт. |
| 2. Молдинг левый | 1 шт. |
| 3. Планка | 5 шт. |
| 4. Крепление | 5 шт. |
| 5. Уплотнитель | 10 шт. |
| 6. Заклепка | 10 шт. |
| 7. Саморез | 8 шт. |
| 8. Гайка М6 | 5 шт. |